

Кадастровый паспорт

Вид объекта недвижимого имущества

Помещение

Кадастровый номер

50:50:0020501:36

Адрес объекта



Московская обл., г. Балашиха,
мкр-н Ольгино, ул. Шестая, д. 13, кв. 154

Кадастровый номер объекта	Сtereoадрес объекта	Всего листов	Лист
50:50:0020501:36	Пока секрет	21	2

Кадастровый паспорт помещения

Общие сведения об исполнителе кадастровых работ

- | | | |
|---|---|------------------------------------|
| 1 | Фамилия, имя, отчество | Филимонова Светлана
Анатольевна |
| 2 | Номер регистрации
в государственном реестре лиц,
осуществляющих кадастровую
деятельность | 16548 |
| 3 | Контактный телефон | +7 800 555-77-24 |
| 4 | Адрес электронной почты | safi.70@mail.ru |
| 5 | Наименование саморегулируемой
организации в сфере кадастровых
отношений, если кадастровый
инженер является членом такой
организации | А СРО «Кадастровые
инженеры» |
| 6 | Сокращенное наименование
юридического лица, если кадастровый
инженер является работником
юридического лица | ООО «ГУ БТИ-24» |

Кадастровый паспорт помещения

Исходные данные

1 Сведения о средствах измерения

№	Наименование измерительного прибора (инструмента, аппаратуры)	Сведения об утверждении типа средств измерений	Реквизиты свидетельства о поверке прибора (инструмента, аппаратуры)
1	Foto Focus	12-13	68-60 от 12.01.2015

2 Сведения об объектах недвижимости, из которых был образован объект недвижимости

№	Кадастровый номер
1	50:50:0020501:36

3 Сведения о помещениях, машино - местах, расположенных в здании, сооружении

№	Сведения о помещениях, расположенных в здании, сооружении
—	—

4 Сведения об объектах недвижимости, входящих в состав единого недвижимого комплекса

№	Вид объекта недвижимости, входящего в состав единого недвижимого комплекса	Кадастровый номер
—	—	—

5 Сведения о машино - местах, расположенных в здании, сооружении

№	Кадастровый номер машино-места
—	—

Кадастровый номер объекта	Стереонадрес объекта	Всего листов	Лист
50:50:0020501:36	Пока секрет	21	4

Кадастровый паспорт помещения

Характеристики объекта недвижимости

№	Наименование характеристики	Значение характеристики
1	Вид объекта недвижимости	Помещение
2	Кадастровый номер объекта недвижимости	50:50:0020501:36
3	Ранее присвоенный государственный учетный номер объекта недвижимости (кадастровый, инвентарный или условный)	—
	Кадастровый номер исходного объекта недвижимости	—
4	Кадастровый номер земельного участка, в пределах которого расположен объект недвижимости	50:50:0020501:8
5	Кадастровый номер квартала в пределах которого расположен объект недвижимости	50:50:0020501
6	Кадастровый номер иного объекта недвижимости, в пределах которого расположен объект недвижимости	—
	Номер, тип этажа, на котором расположено помещение	6 этаж
	Номер, тип этажа, на котором расположено машино-место	—
	Обозначение помещения, машино-места на поэтажном плане	кв. 154

Кадастровый номер объекта	Стереонадрес объекта	Всего листов	Лист
50:50:0020501:36	Пока секрет	21	5

Кадастровый паспорт помещения

Характеристики объекта недвижимости

№	Наименование характеристики	Значение характеристики
7	Адрес объекта недвижимости	143989, Московская обл., г. Балашиха, мкр-н Ольгино, ул. Шестая, д. 13, кв. 154
	Дата последнего обновления записи в государственном адресном реестре	28 апреля 2016 г.
	Местоположение объекта недвижимости	—
	Дополнение местоположения объекта недвижимости	—
8	Назначение объекта недвижимости	Жилое помещение, квартира
9	Материалы наружных стен здания	Крупнопанельные
10	Год ввода объекта недвижимости в эксплуатацию по завершении его строительства	—
	Год завершения строительства объекта недвижимости	—
11	Площадь объекта недвижимости (P), м ²	40.6
12	Особые отметки	—

Кадастровый номер объекта	Стереoaдрес объекта	Всего листов	Лист
50:50:0020501:36	Пока секрет	21	6

Кадастровый паспорт помещения

Схема расположения объекта недвижимости на земельном участке

Московская область, г. Балашиха, мкр-н Ольгино, ул. Шестая
(кадастровый номер земельного участка 50:50:0020501:8)

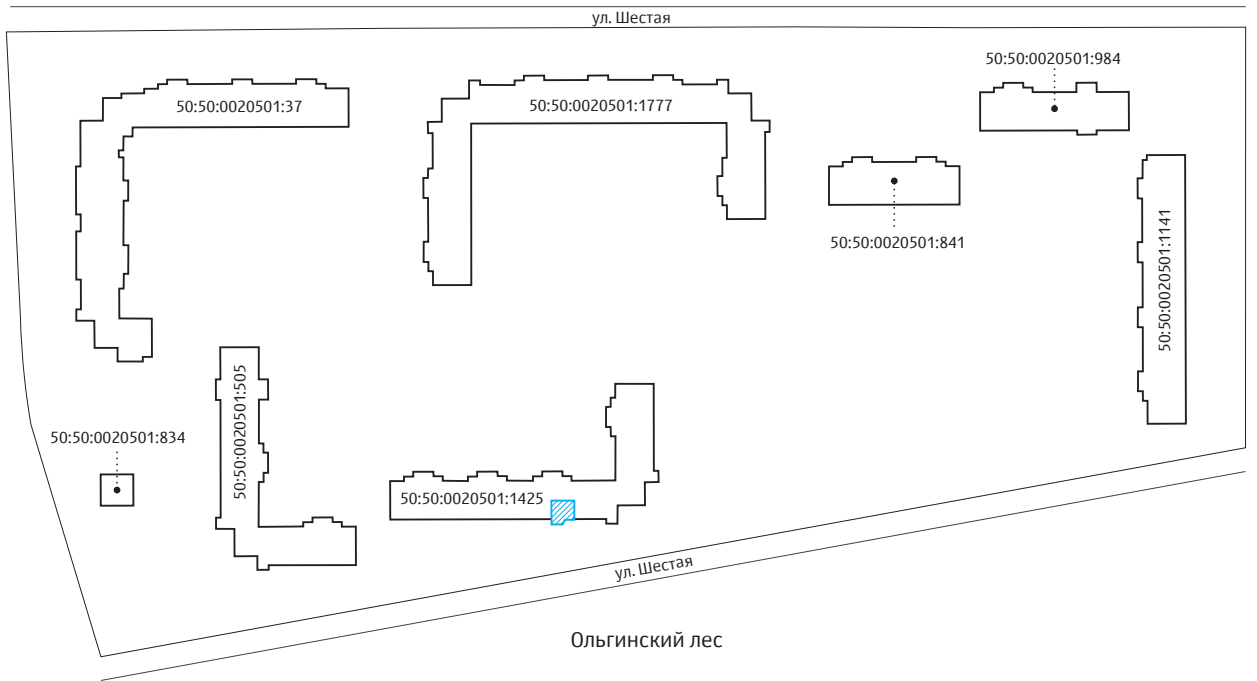

Условные обозначения

- Граница объекта капитального строительства
- Граница земельного участка
- Границы помещения

Кадастровый номер объекта	Стереонадрес объекта	Всего листов	Лист
50:50:0020501:36	Пока секрет	21	7

Кадастровый паспорт помещения

План расположения помещения на этаже

Этаж 6

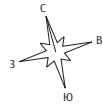
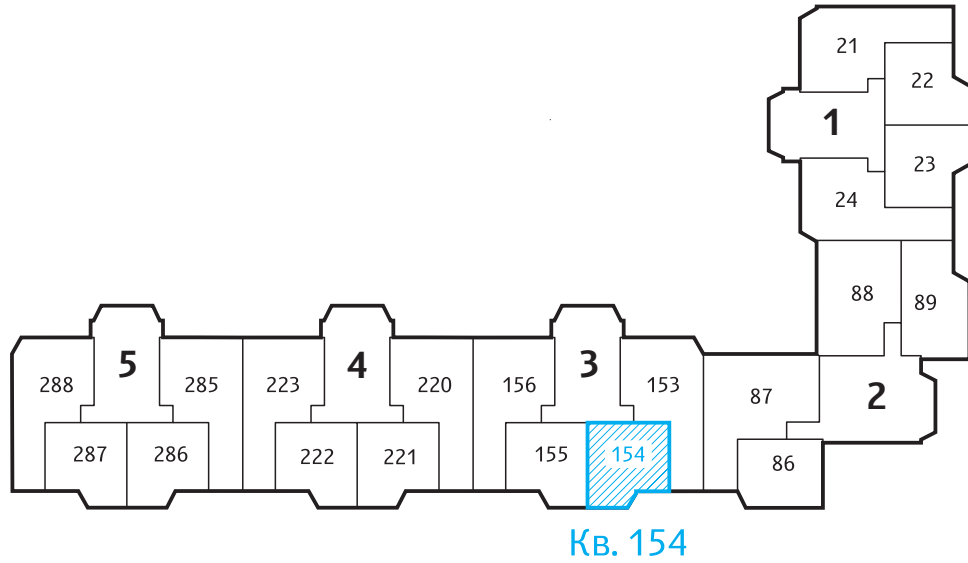

0 20 м

Условные обозначения

— Границы секций (подъездов) жилого дома № 13

1 Номер подъезда

86 Границы помещений

Кадастровый номер объекта	Сtereoадрес объекта	Всего листов	Лист
50:50:0020501:36	Пока секрет	21	8

Кадастровый паспорт помещения

Схема расположения помещения относительно этажей

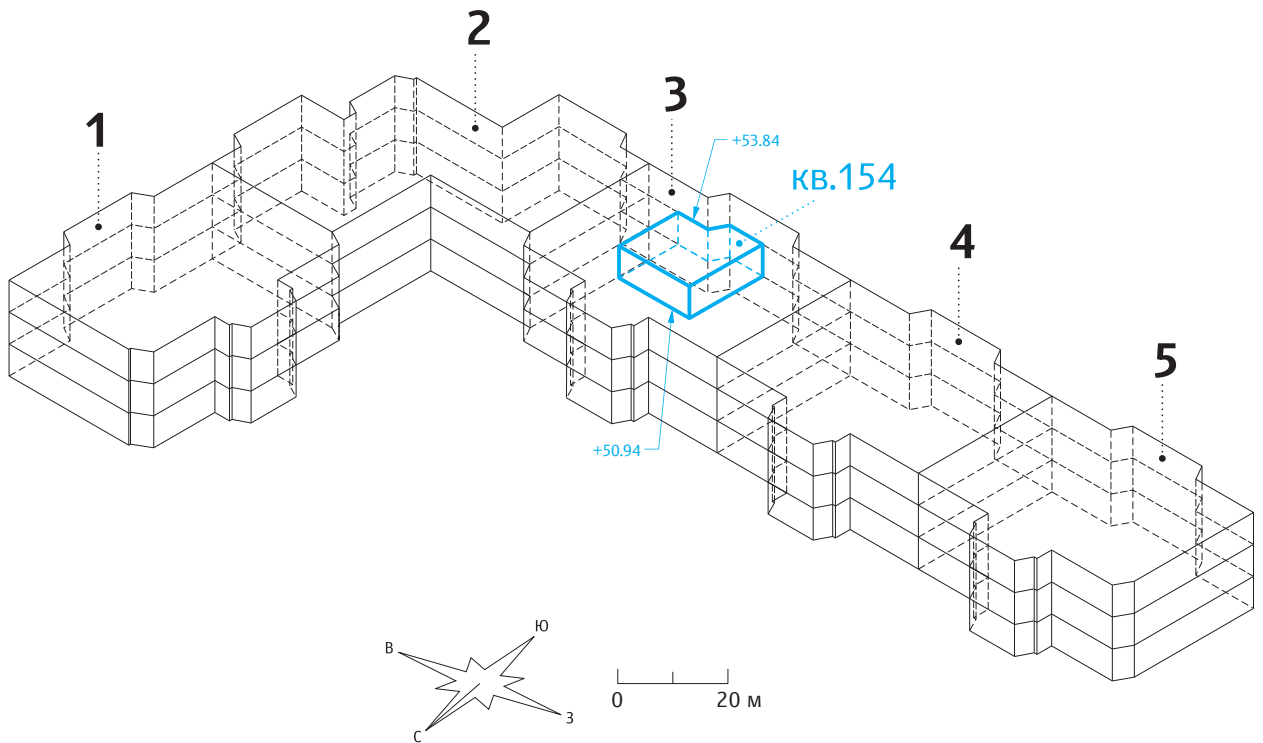

Вид жилого дома с северной стороны

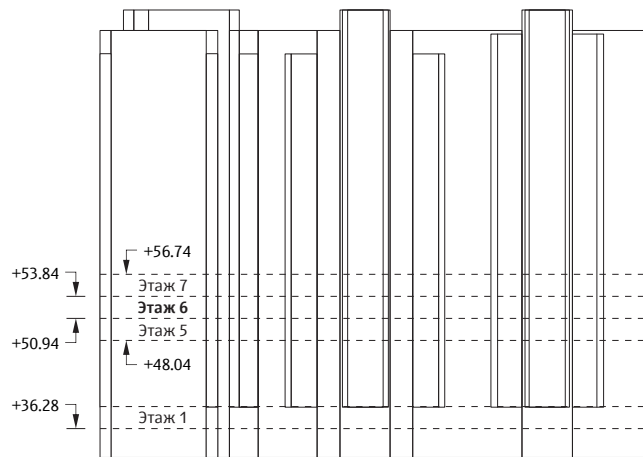

Условные обозначения

- Границы помещения
- Границы секции (подъезда) жилого дома
- Границы секции (подъезда) жилого дома
- Границы секции (подъезда) жилого дома
- 1** Номер секции (подъезда)
- Высота над уровнем моря, м

Кадастровый номер объекта	Стереонадрес объекта	Всего листов	Лист
50:50:0020501:36	Пока секрет	21	9

Кадастровый паспорт помещения

Схема расположения помещений в секции (подъезде)

Этаж 6
Секция 3

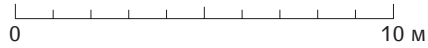
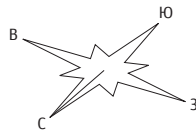
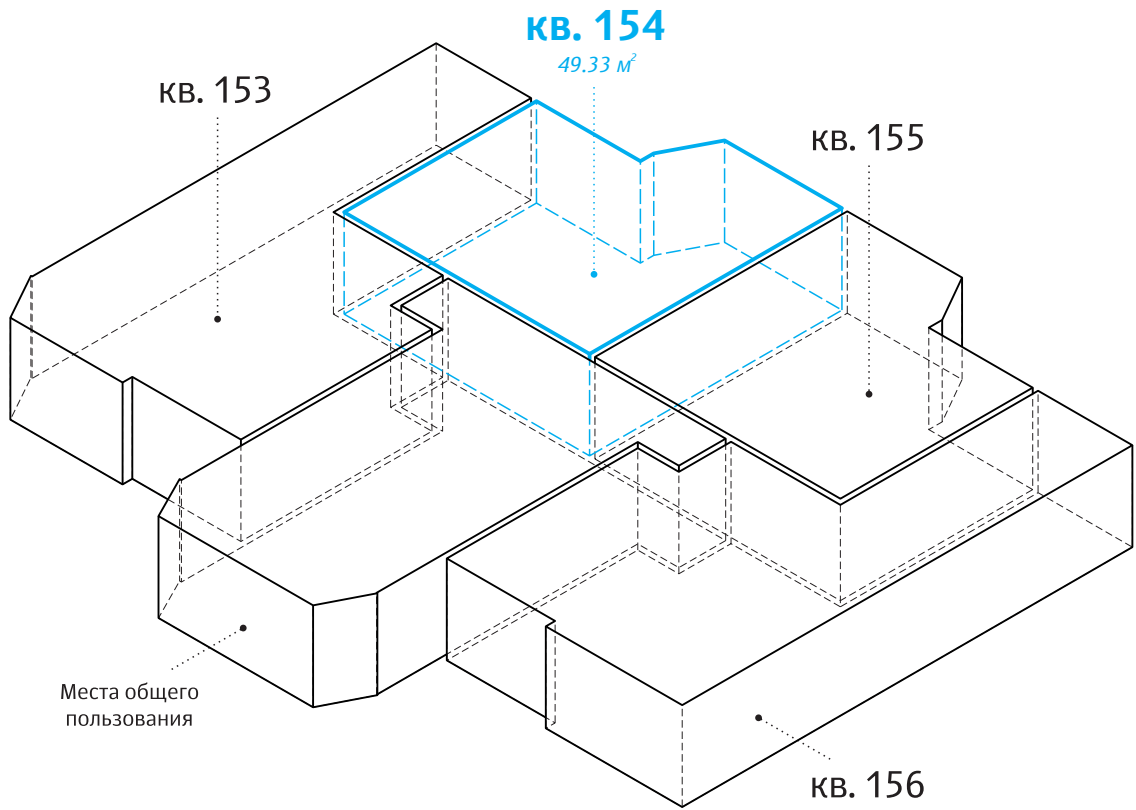

Условные обозначения

Границы помещения

Кадастровый паспорт помещения

АксонOMETрическая обмерочная схема помещения

Этаж 6

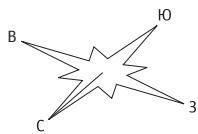
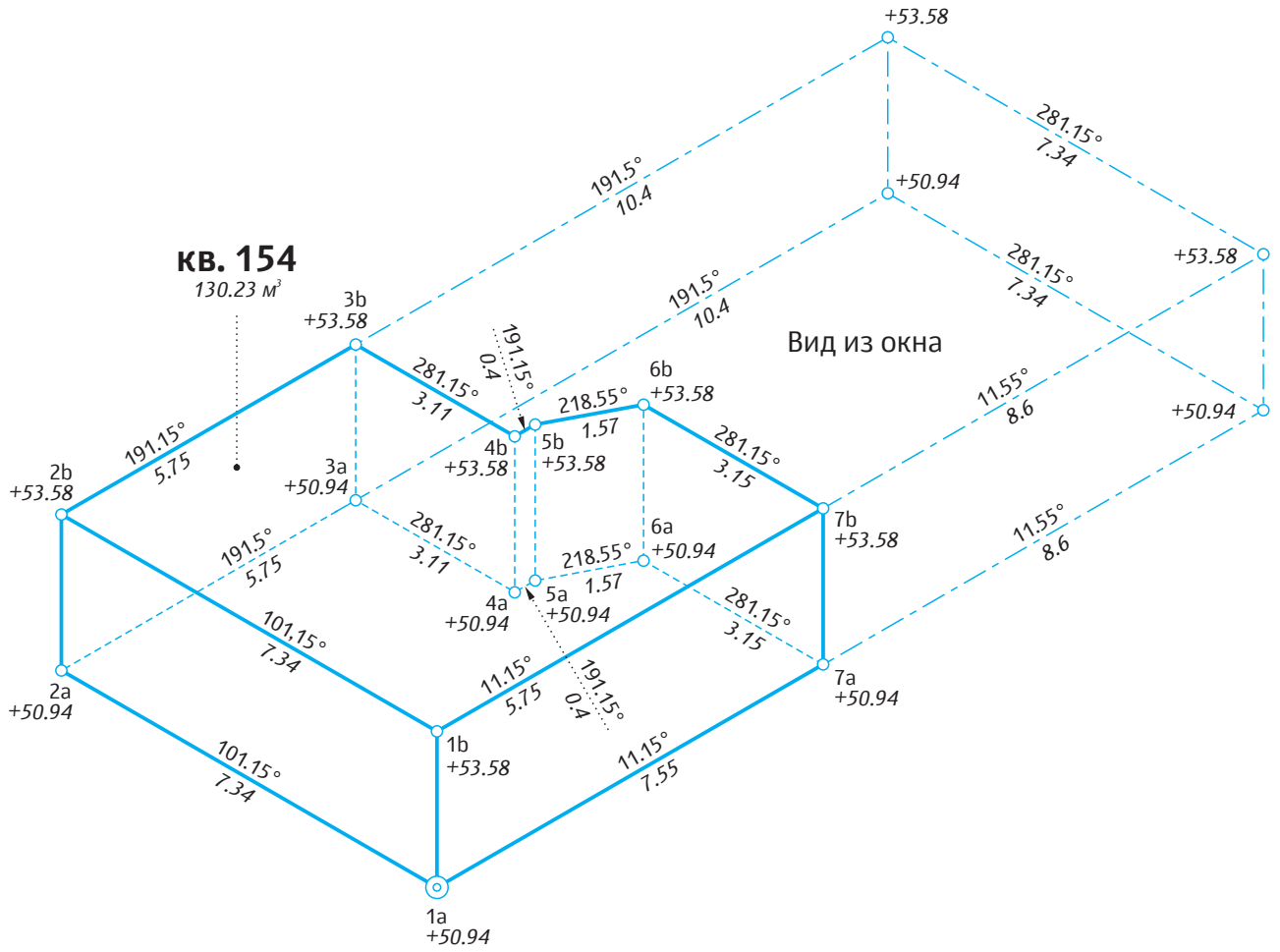

М 1:125



Схема

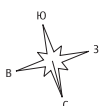
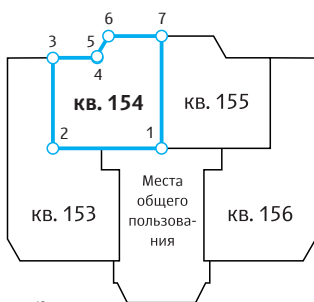

Условные обозначения

Границы помещения

Границы вида из окна

Базовая станция при спутниковых наблюдениях (GPS или ГЛОНАСС)

2a Обозначение характерной точки на границе помещения

+50.94 Высота над уровнем моря, м

$\frac{101.15^\circ}{7.34}$ Азимут и расстояние между характерными точками, м

Кадастровый номер объекта	Стереонадрес объекта	Всего листов	Лист
50:50:0020501:36	Пока секрет	21	11

Кадастровый паспорт помещения

АксонOMETрическая схема помещения

Этаж 6

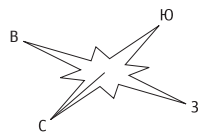
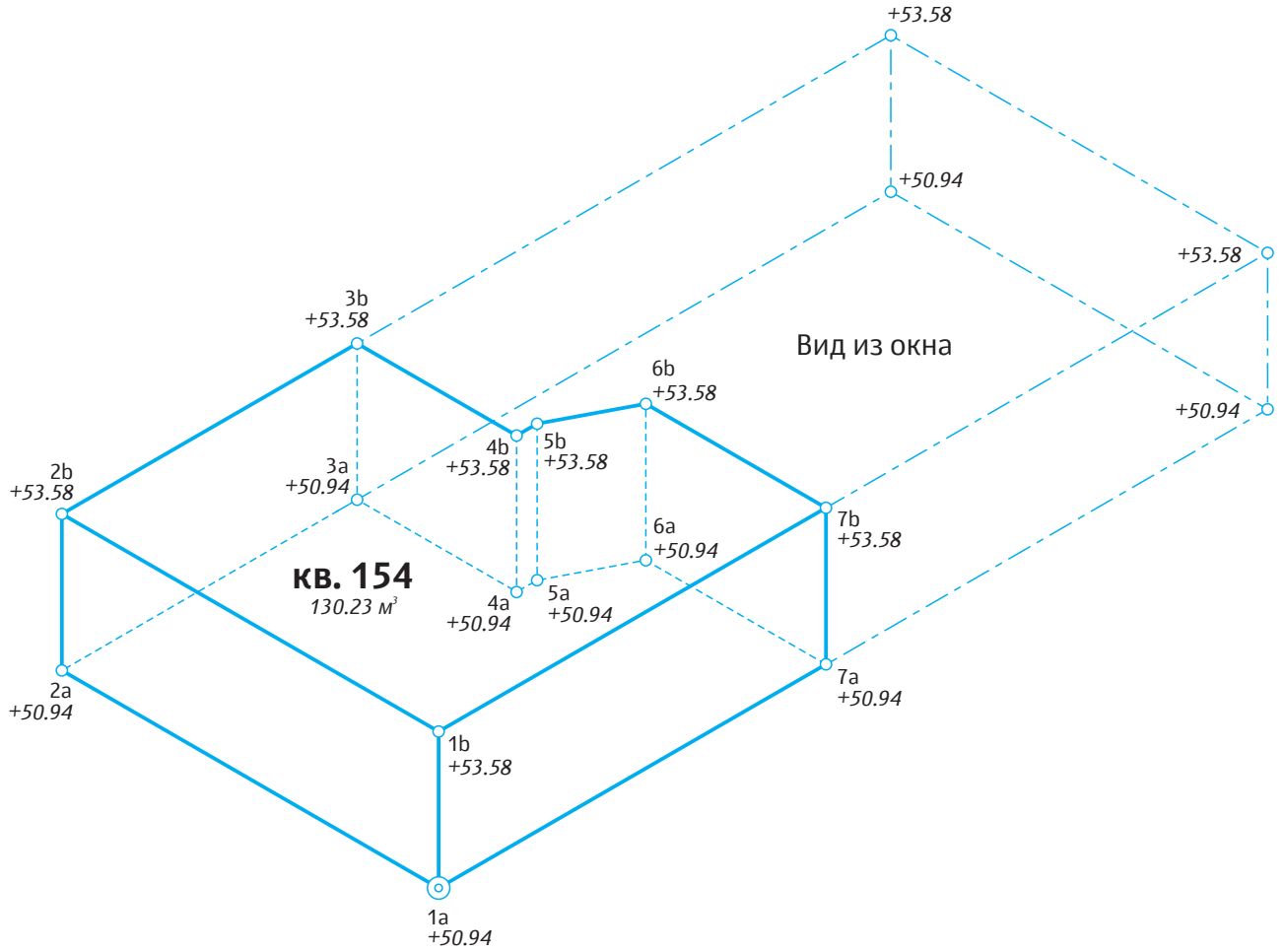

Схема

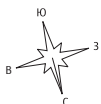
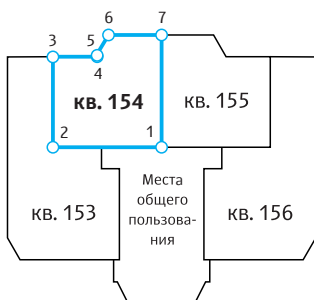

Условные обозначения

- Границы помещения
- Границы вида из окна
- Базовая станция при спутниковых наблюдениях (GPS или ГЛОНАСС)
- Обозначение характерной точки на границе помещения
- Высота над уровнем моря, м

Кадастровый паспорт помещения

Схема помещения

Схема

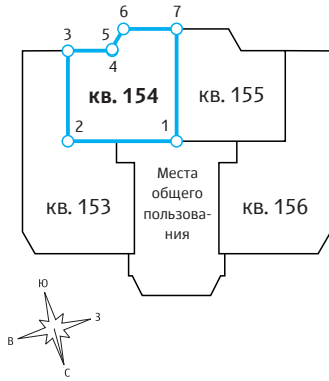

Этаж 6

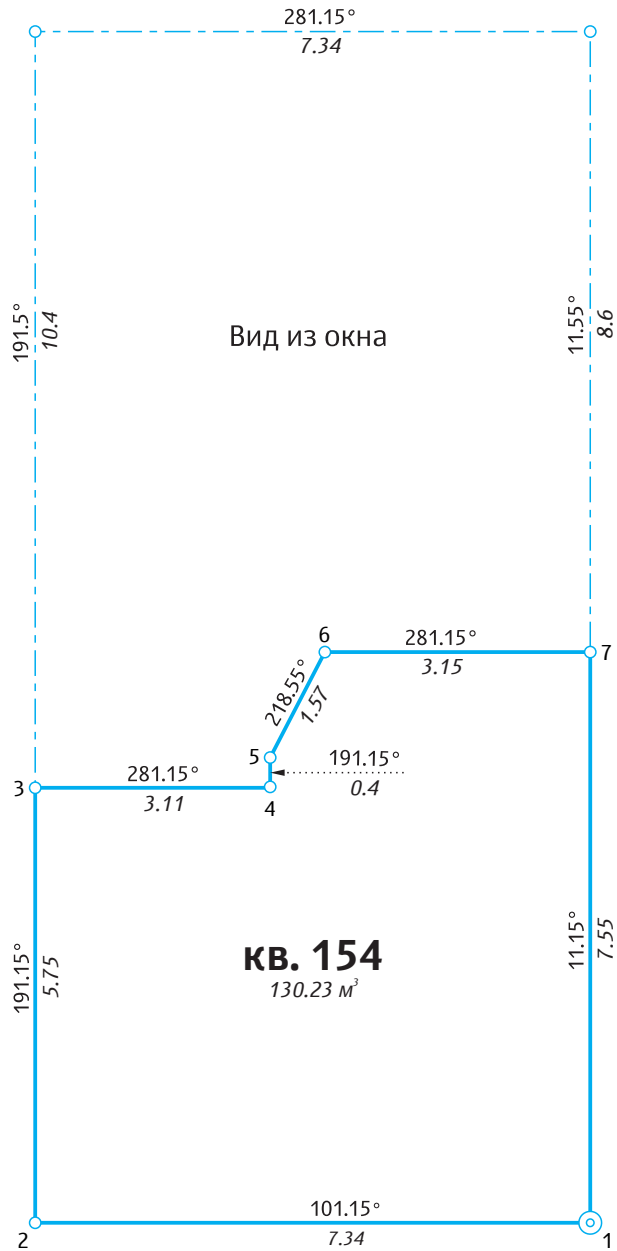

Условные обозначения

— Границы помещения

○ 2 Обозначение характерной точки на границе помещения

- - - Границы вида из окна

$\frac{101.15^\circ}{7.34}$ Азимут и расстояние между характерными точками, м

⊙ Базовая станция при спутниковых наблюдениях (GPS или ГЛОНАСС)

Кадастровый номер объекта	Стереoaдрес объекта	Всего листов	Лист
50:50:0020501:36	Пока секрет	21	13

Кадастровый паспорт помещения

Чертеж помещения

Этаж 6

Секция 3







Схема здания

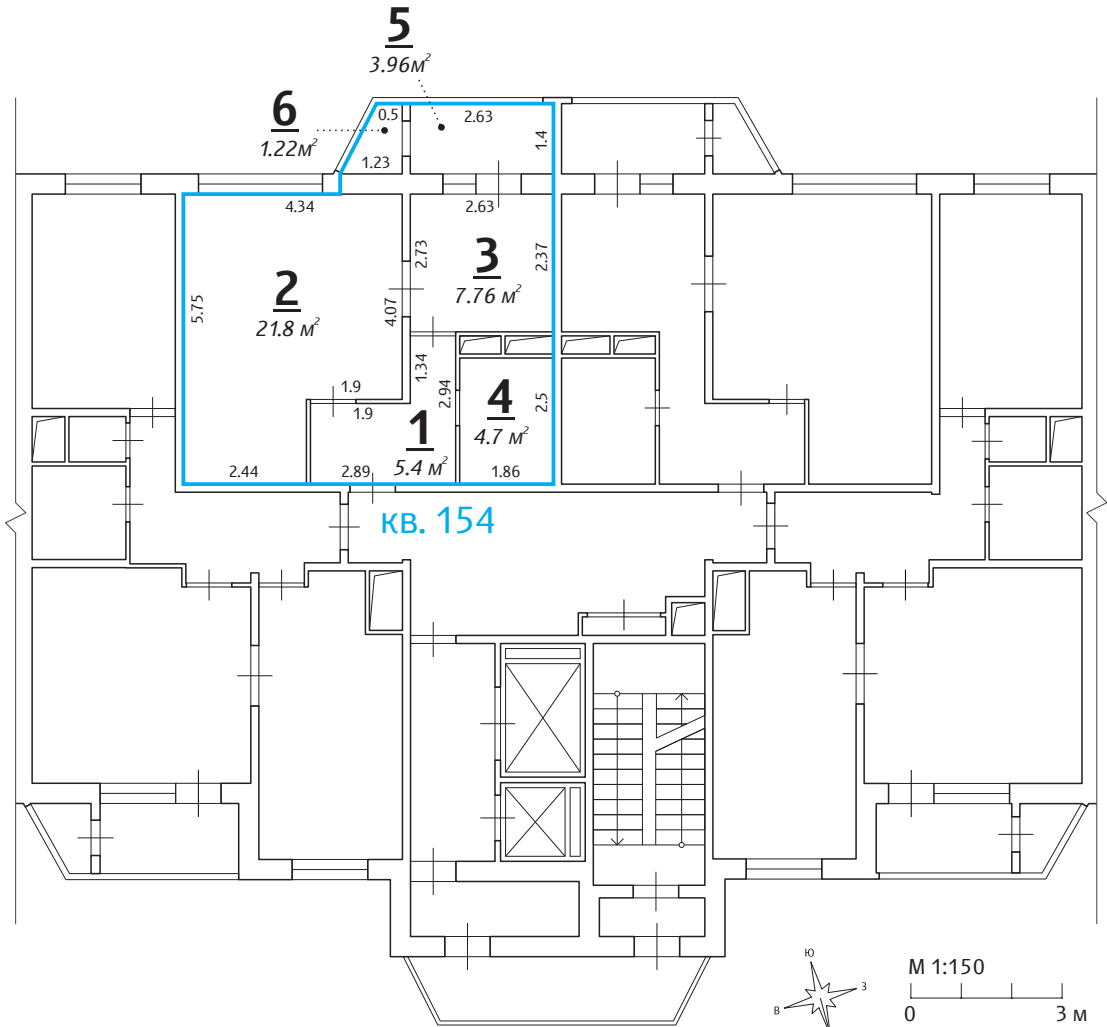
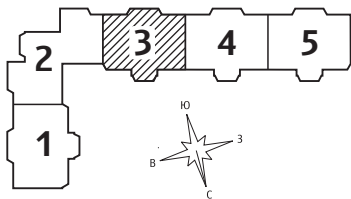

Условные обозначения

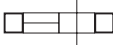
- | | | | |
|---|---|---|-------------------------|
|  | Часть границы геометрической фигуры помещения |  | Лестница |
|  | Стена с окном и дверью | 1
5.4 м² | Номер и площадь комнаты |
|  | Вентиляционная шахта | 2.89 | Размер, м |
|  | Лифт | | |

Кадастровый номер объекта	Стереонадрес объекта	Всего листов	Лист
50:50:0020501:36	Пока секрет	21	14

Кадастровый паспорт помещения

Обмерочный чертеж помещения

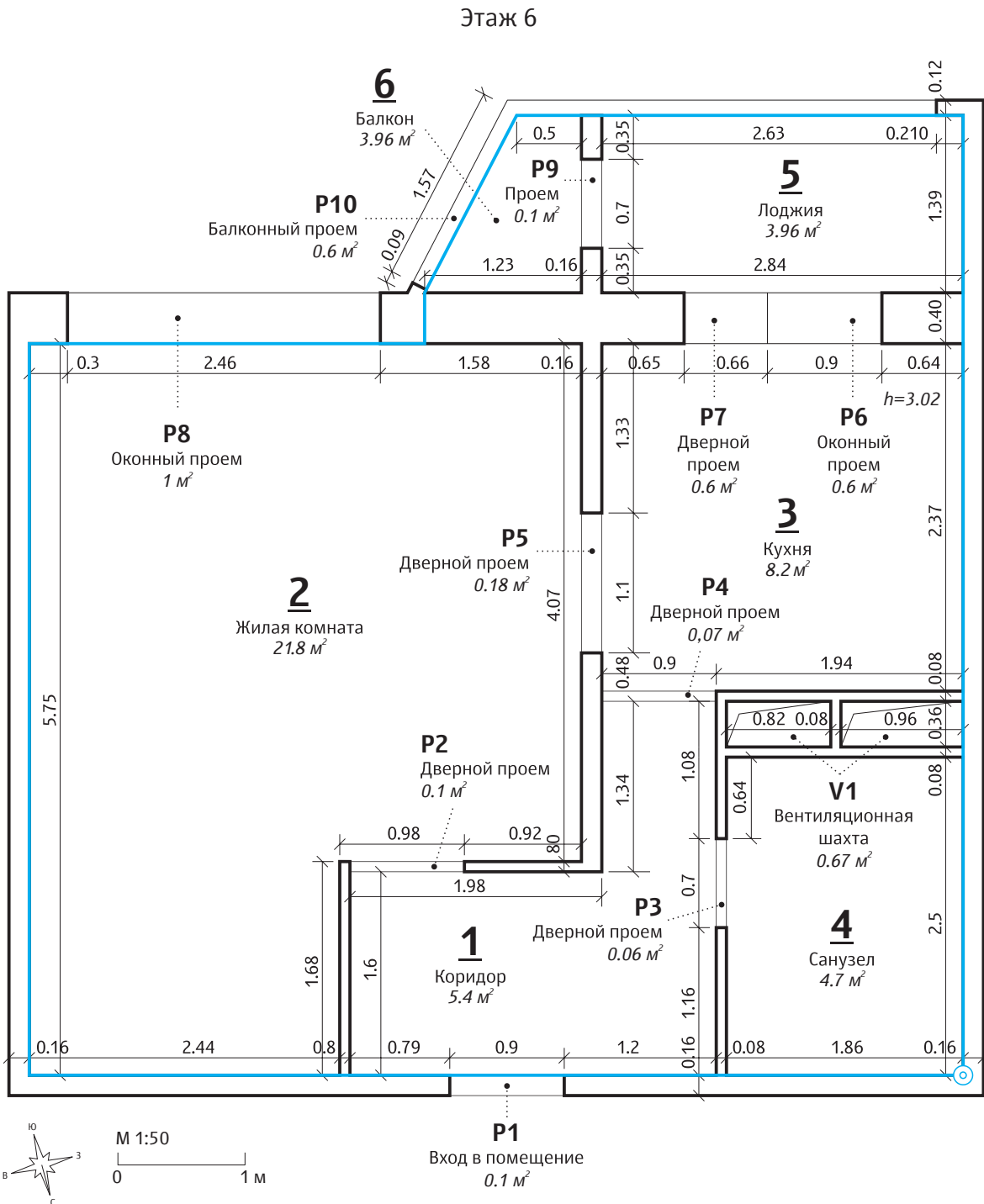

Условные обозначения

- Часть границы геометрической фигуры помещения
- Базовая станция при спутниковых наблюдениях (GPS или ГЛОНАСС)
- 1**
5.4 м² Номер и площадь комнаты
- 1.2 Размер, м

Кадастровый номер объекта	Стереонадрес объекта	Всего листов	Лист
50:50:0020501:36	Пока секрет	21	15

Кадастровый паспорт помещения

Основные части помещения

Этаж 6

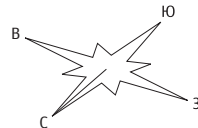
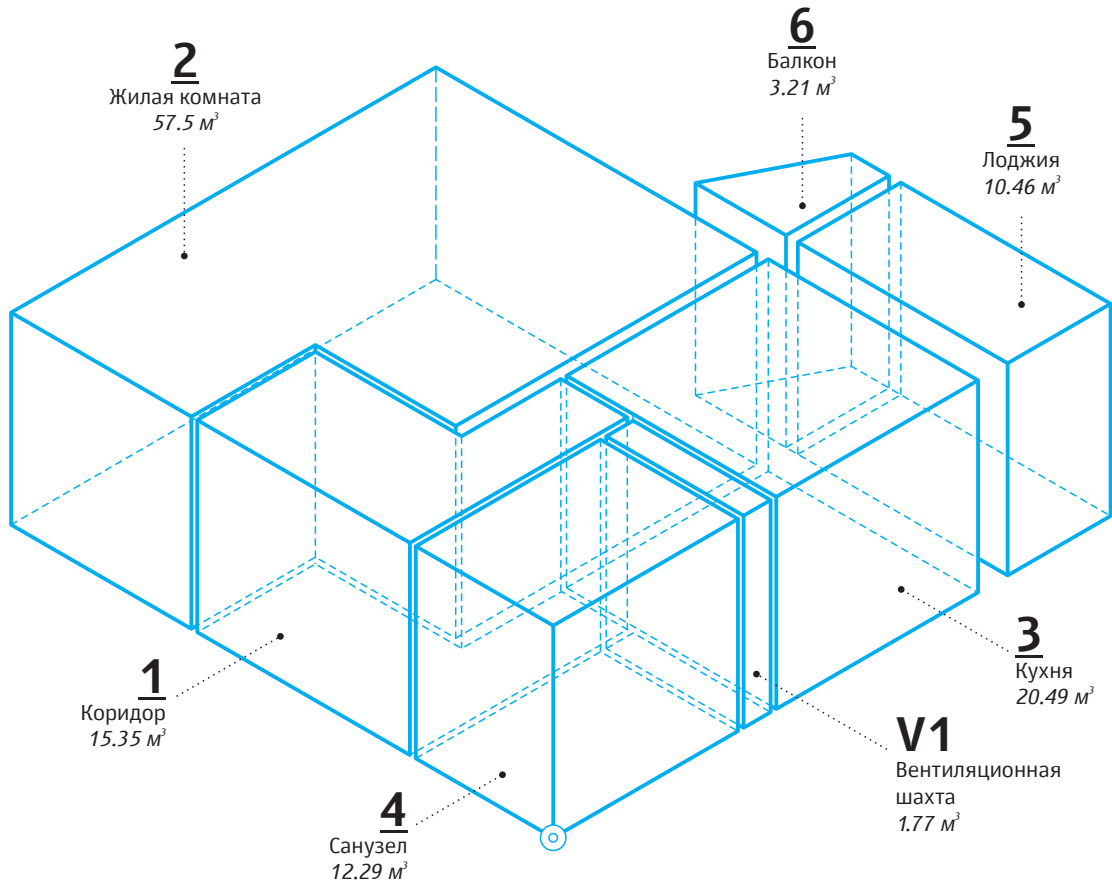

Схема

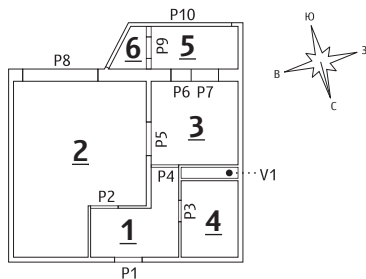

Условные обозначения

— Границы помещения

1 Номер комнаты

⊙ Базовая станция при спутниковых наблюдениях (GPS или ГЛОНАСС)

15.35 м³ Объем

Кадастровый паспорт помещения

АксонOMETрическая схема жилой комнаты

Этаж 6

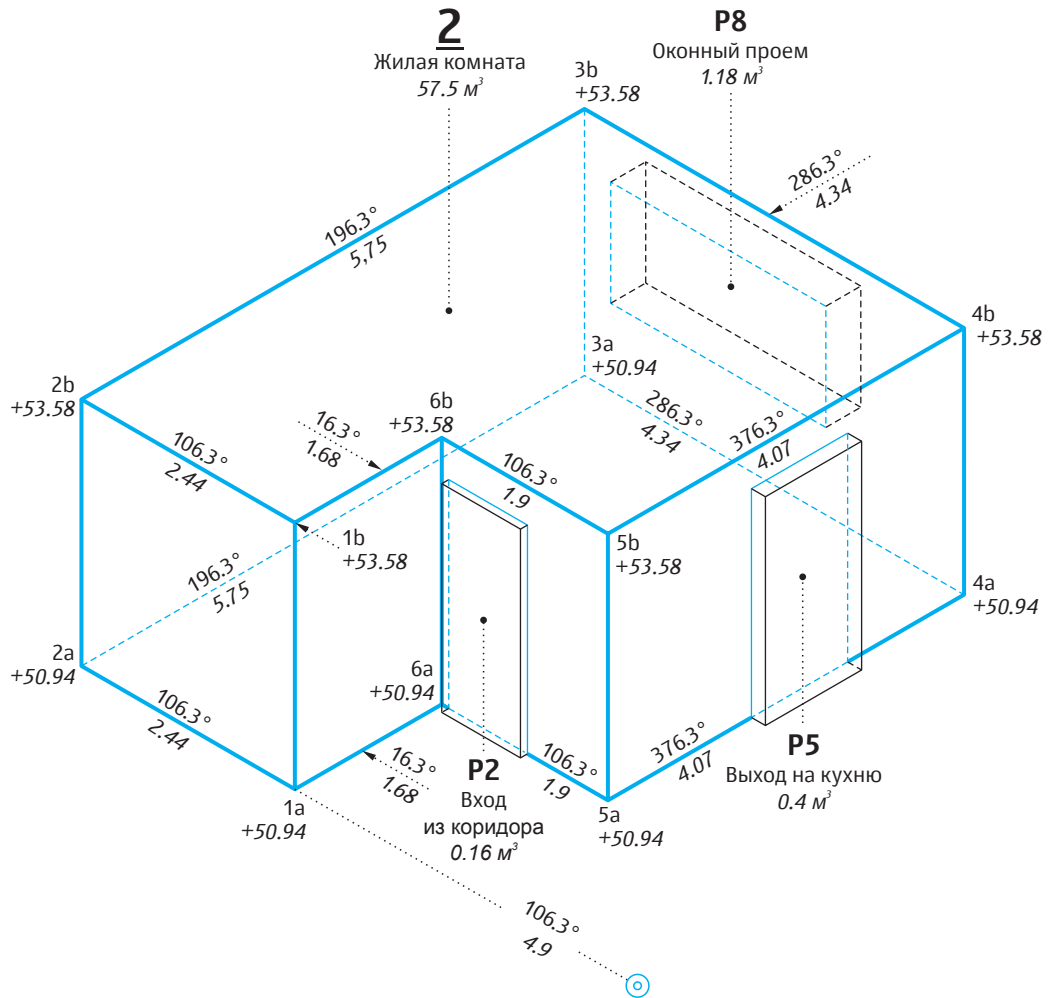

Схема

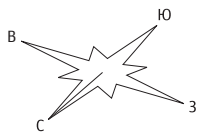
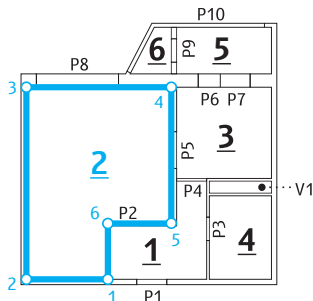

Условные обозначения

Границы помещения

Границы вида из окна

Базовая станция при спутниковых наблюдениях (GPS или ГЛОНАСС)

1a Обозначение характерной точки на границе помещения

+50.94 Высота над уровнем моря, м

106.3°
2.44 Азимут и расстояние между характерными точками, м

Кадастровый паспорт помещения

АксонOMETрическая схема дверного проема P2

Схема

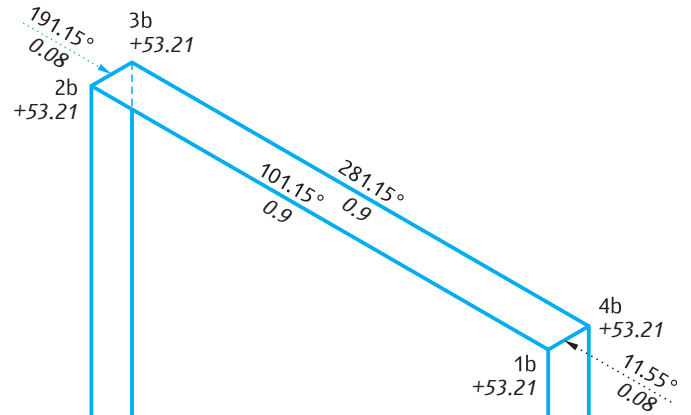

Экспликация

Поверхность	Ширина, м	Глубина, м	Высота, м	Площадь, м ²
[2, 3]	—	0.08	2.27	0.18
[4, 1]	—	0.08	2.27	0.18
[1a:4a]	0.9	0.08	—	0.07
[1b:4b]	0.9	0.08	—	0.07
[1, 2]	0.9	—	2.27	2.04
[3, 4]	0.9	—	2.27	2.04

P2
Дверной проем
0.16 м²

Условные обозначения

- Границы помещения
- Границы вида из окна
- 1a Обозначение характерной точки на границе помещения
- +50.94 Высота над уровнем моря, м
- 101.15°
0.9 Азимут и расстояние между характерными точками, м

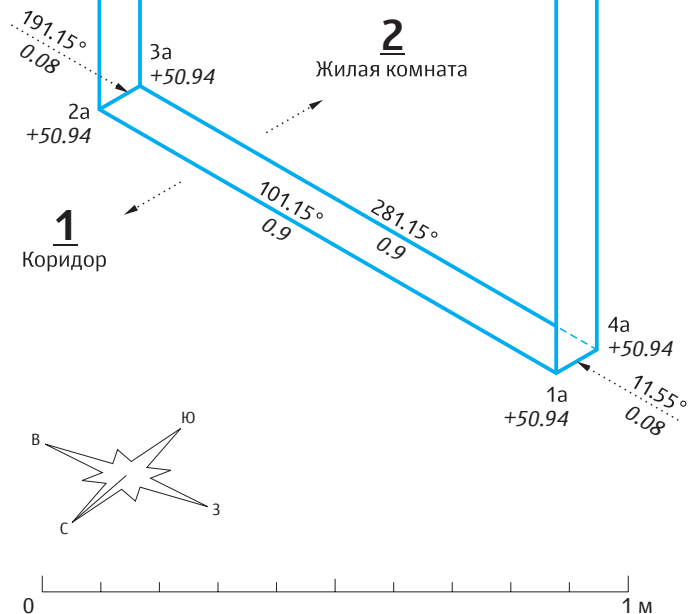

Кадастровый паспорт помещения

АксонOMETрическая схема оконного проема P8

Схема

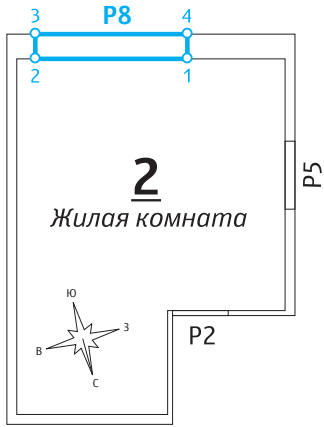

Экспликация

Поверхность	Ширина, м	Глубина, м	Высота, м	Площадь, м ²
[2, 3]	—	0.4	1.2	0.48
[4, 1]	—	0.4	1.2	0.48
[1a:4a]	2.46	0.4	—	0.98
[1b:4b]	2.46	0.4	—	0.98
[1, 2]	2.46	—	1.2	2.95
[3, 4]	2.46	—	1.2	2.95

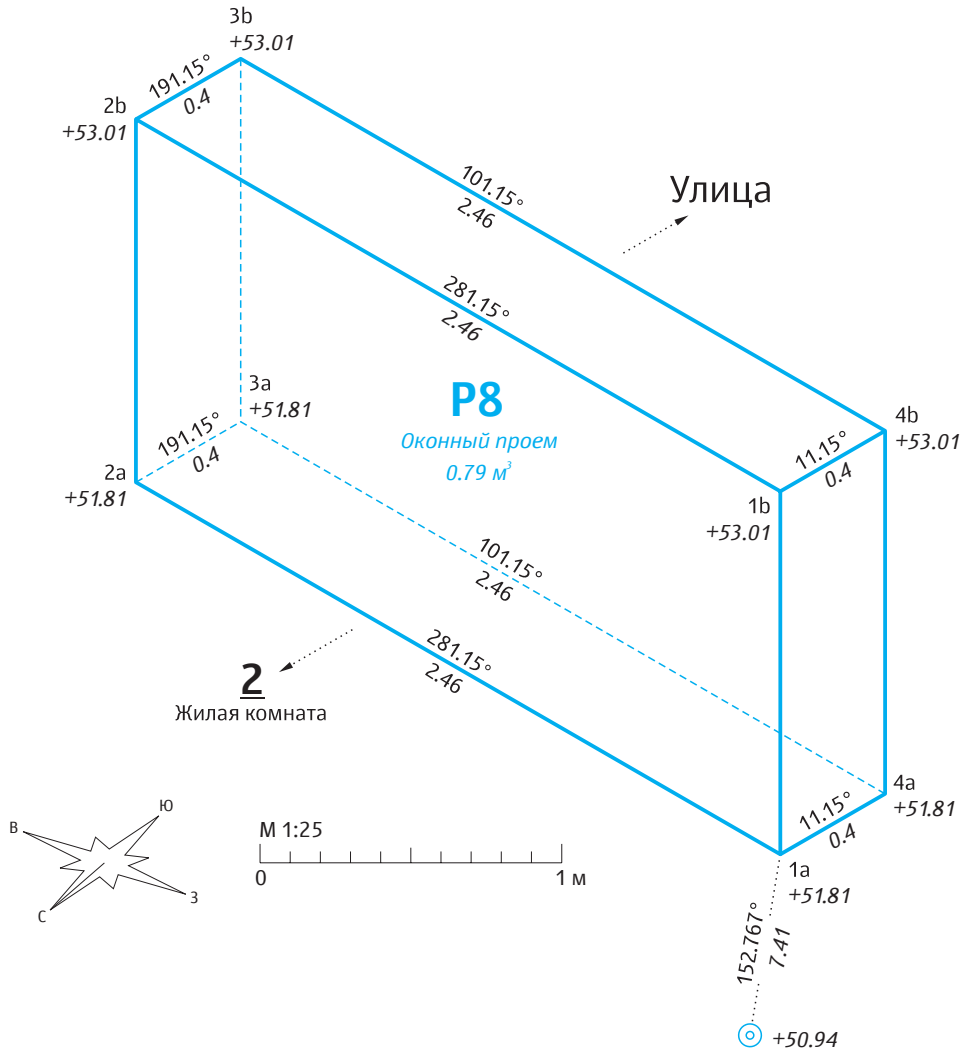

Условные обозначения

- | | | | |
|----|---|-----------------------------|---|
| | Границы помещения | +50.94 | Высота над уровнем моря, м |
| | | $\frac{281.15^\circ}{2.46}$ | Азимут и расстояние между характерными точками, м |
| | Базовая станция при спутниковых наблюдениях (GPS или ГЛОНАСС) | | |
| 2a | Обозначение характерной точки на границе помещения | | |

Кадастровый паспорт помещения

Схема поверхностей в жилой комнате

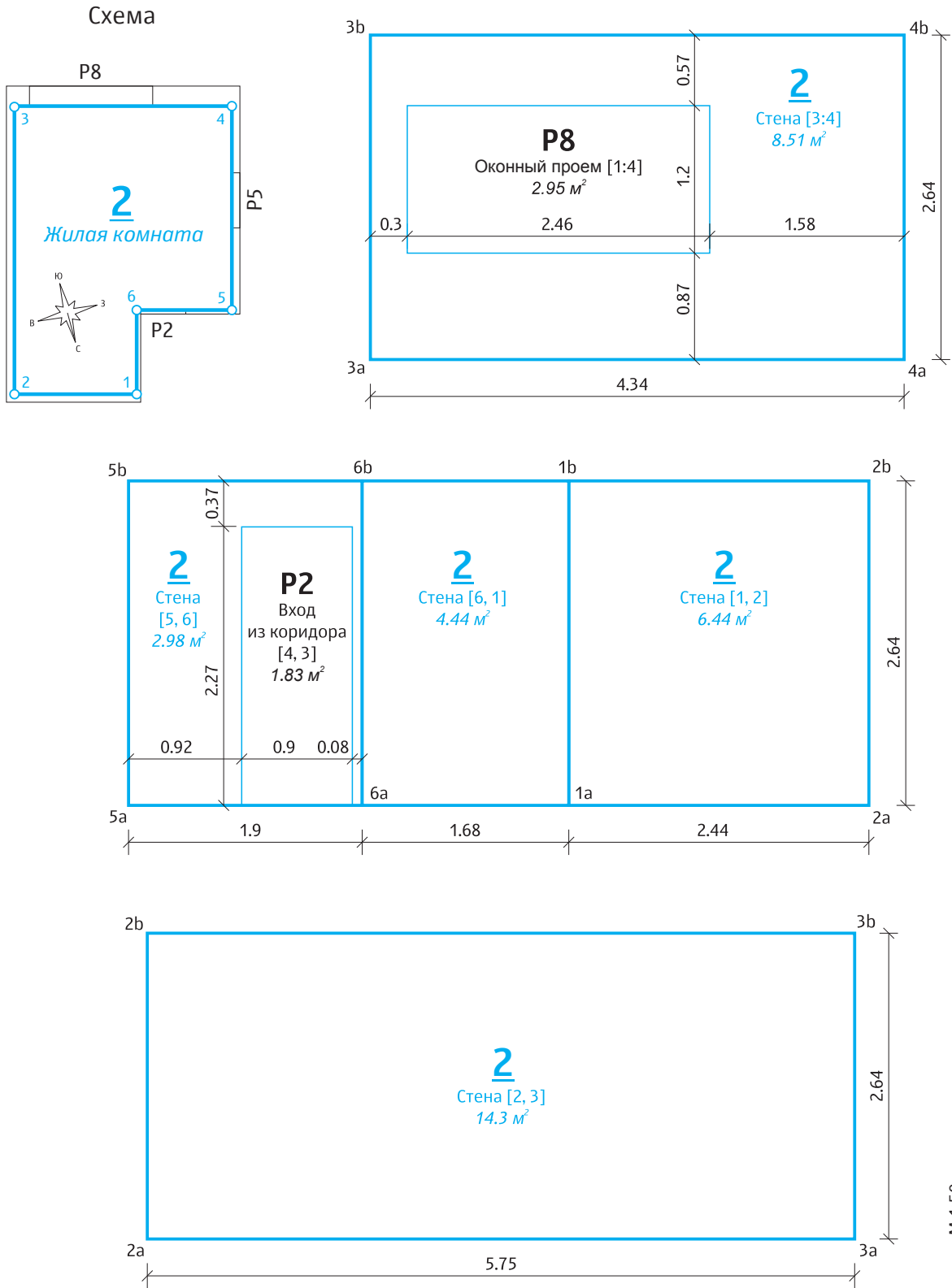

Условные обозначения

- | | | | | |
|----|--|---------|---------|-----------|
| | Часть границы геометрической фигуры помещения | 8.51 м² | Площадь | |
| 1а | Обозначение характерной точки на границе помещения | | 4.34 | Размер, м |

Кадастровый номер объекта	Стереoaдрес объекта	Всего листов	Лист
50:50:0020501:36	Пока секрет	21	20

Кадастровый паспорт помещения

Схема поверхностей в жилой комнате

Схема

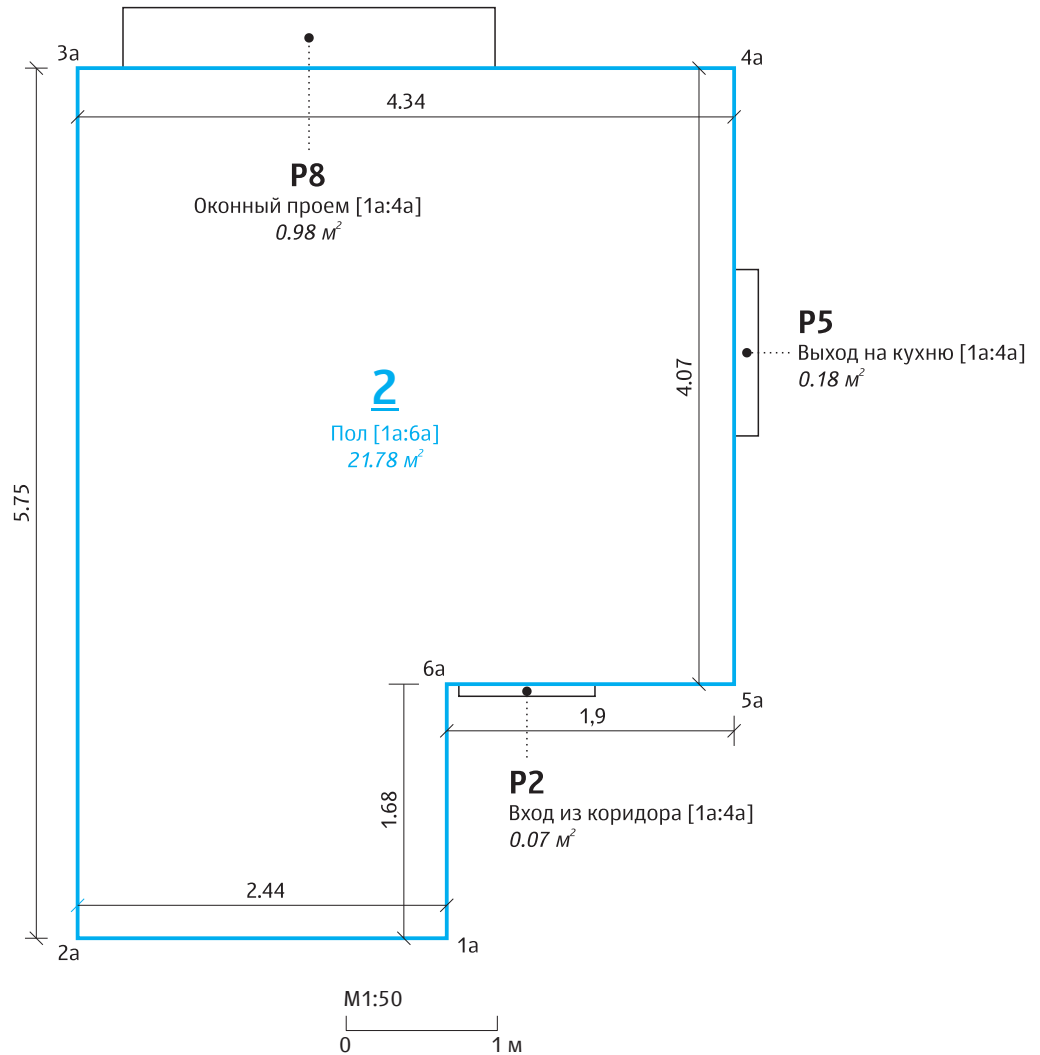
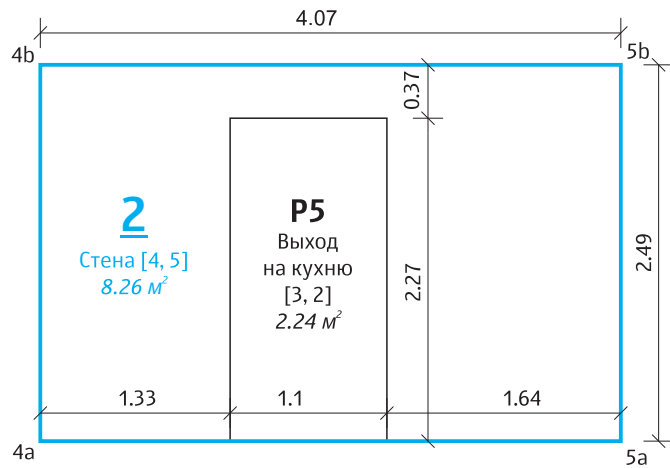
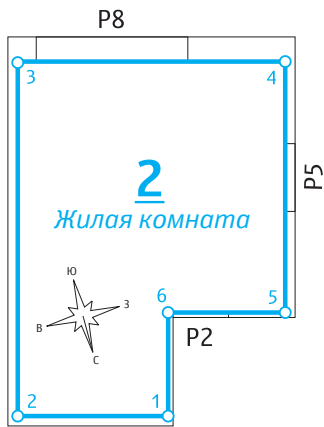

Условные обозначения

	Часть границы геометрической фигуры помещения	8.26 м^2	Площадь
1а	Обозначение характерной точки на границе помещения	1.33	Размер, м

Кадастровый номер объекта	Стереoaдрес объекта	Всего листов	Лист
50:50:0020501:36	Пока секрет	21	21

Кадастровый паспорт помещения

Схема поверхностей в жилой комнате

Схема

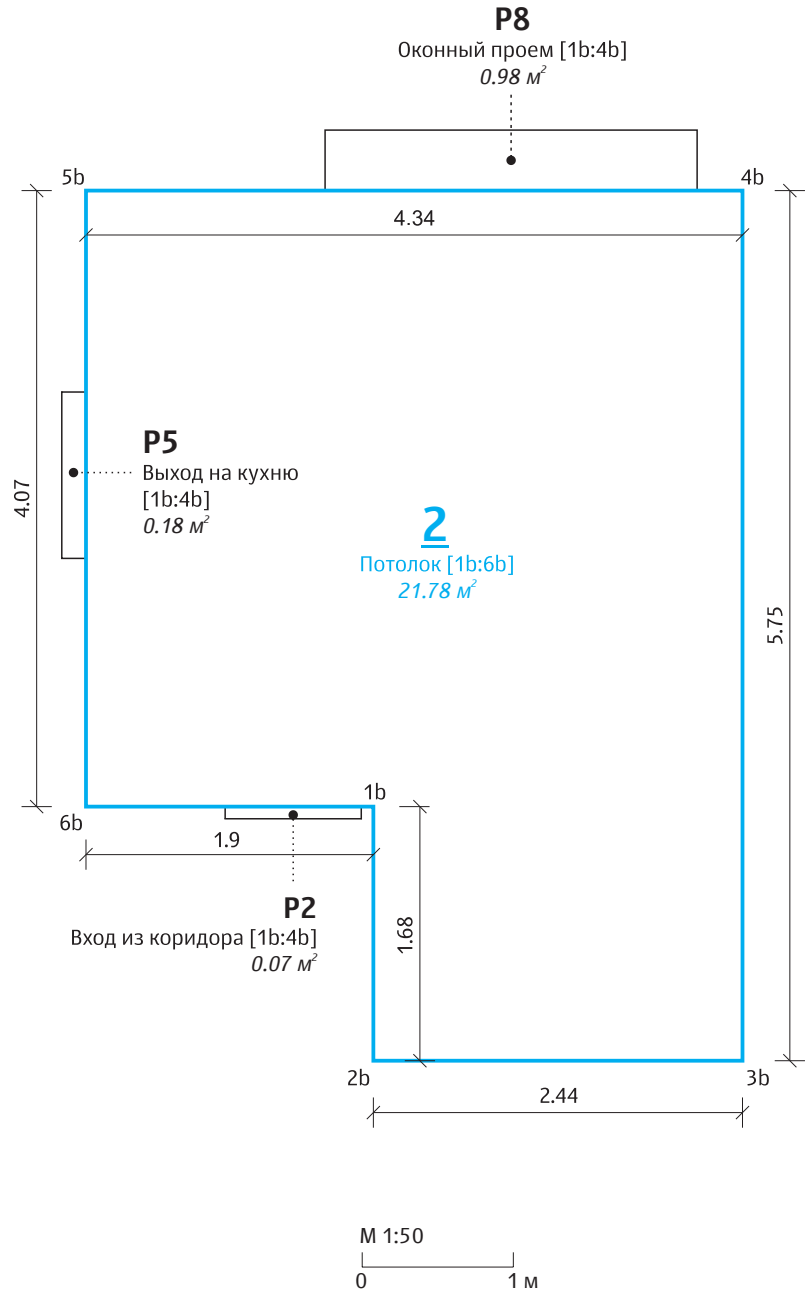
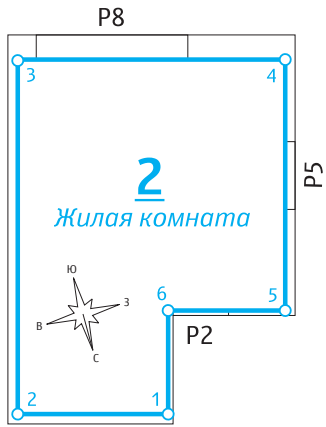

Условные обозначения

- | | | | |
|----|--|---------------------|-----------|
| | Часть границы геометрической фигуры помещения | 21.78 м^2 | Площадь |
| 1a | Обозначение характерной точки на границе помещения | | Размер, м |